

## ПОСТАНОВЛЕНИЕ

01.08.2023

№ 22

пос. Масальский

Об утверждении актуализированной муниципальной программы «Формирование современной городской среды на территории муниципального образования Масальский сельсовет на 2023-2027 годы»

В целях повышения уровня благоустройства территории муниципального образования Масальский сельсовет, в соответствии с Федеральным законом от 06.10.2003 г. №131-ФЗ «Об общих принципах организации местного самоуправления в Российской Федерации», руководствуясь Уставом муниципального образования Масальский сельсовет Локтевского района Алтайского края,

### ПОСТАНОВЛЯЮ:

1. Утвердить актуализированную муниципальную программу «Формирование современной городской среды на территории муниципального образования Масальский сельсовет на 2023-2027 годы» (прилагается).
2. Постановление №7 от 30.03.2018г. Об утверждении муниципальной программы «Формирование современной городской среды на территории муниципального образования Масальский сельсовет на 2018-2022 годы» считать утратившим силу.
3. Обнародовать настоящее постановление на информационных стендах Администрации Масальский сельсовета, на официальном сайте в сети Интернет муниципального образования Локтевского района и в «Сборнике муниципальных правовых актов Локтевского района Алтайского края».
4. Контроль за исполнением настоящего постановления оставляю за собой.

Глава сельсовета

М.И.Тетерина

УТВЕРЖДЕНА  
постановлением Администрации  
Масальского сельсовета  
Локтевского района  
от 01.08.2023г. № 22

**МУНИЦИПАЛЬНА ПРОГРАММА**

**«Формирование современной городской среды на территории  
муниципального образования Масальский сельсовет на 2023-2027 годы»**

П.Масальский  
2023 год

**Паспорт  
муниципальной программы «Формирование современной городской среды на  
территории муниципального образования Масальский сельсовет на 2023-2027  
годы»**

Ответственный исполнитель муниципальной Программы	Администрация Масальского сельсовета Локтевского района Алтайского края
Участники муниципальной Программы	Администрация Масальского сельсовета Локтевского района Алтайского края (далее – Администрация сельсовета); собственники помещений в многоквартирных домах, жилых домов, объектов недвижимого имущества и земельных участков, предоставленных для их размещения, чьи территории включены в муниципальную Программу формирование современной городской среды на 2023 - 2027 годы расположенных на территории п.Масальский (далее - заинтересованные лица) (по согласованию)
Цели муниципальной Программы	создание благоприятных условий жизнедеятельности населения поселка Масальский муниципального образования Масальский сельсовет, повышение качества и комфорта городской среды
Задачи муниципальной Программы	<ul style="list-style-type: none"> <li>- повышение уровня благоустройства территорий поселка Масальский соответствующего функционального назначения (площадей, улиц, пешеходных зон, скверов, парков, иных территорий) (далее – общественные территории) и дворовых территорий (далее - территории);</li> <li>- создание парка;</li> <li>- повышение уровня вовлеченности заинтересованных лиц в реализацию мероприятий по благоустройству территорий поселка Масальский</li> </ul>
Целевые индикаторы и показатели Программы	<ul style="list-style-type: none"> <li>- доля благоустроенных дворовых территорий от общего числа дворовых территорий;</li> <li>- доля благоустроенных общественных территорий от общего числа общественных территорий;</li> <li>- доля граждан, позитивно оценивающих качество и комфорт городской среды, от общего числа граждан проживающих на территории поселка Масальский, принявших участие в исследованиях (по данным социологических исследований)</li> </ul>
Этапы и сроки реализации муниципальной Программы	2023 – 2027 годы без деления на этапы.
Объемы финансирования Программы	<p>Общий объем финансирования Программы за счет всех источников финансирования составит _____ тыс. рублей, в том числе по годам:</p> <p>2023 год – тыс. рублей;</p> <p>2024 год – 3133,00 тыс. рублей;</p> <p>2025 год - _____ тыс. рублей;</p> <p>2026 год - _____ тыс. рублей;</p> <p>2027 год - _____ тыс. рублей.</p> <p>За счет средств федерального бюджета _____ тыс. рублей, в</p>

	<p>том числе по годам: 2023 год - _____ тыс. рублей; 2024 год - _____ тыс. рублей; 2025 год - _____ тыс. рублей; 2026 год - _____ тыс. рублей; 2027 год - _____ тыс. рублей. За счет средств краевого бюджета _____ тыс. рублей, в том числе по годам: 2023 год - _____ тыс. рублей; 2024 год – 3101,67 тыс. рублей; 2025 год - _____ тыс. рублей; 2026 год - _____ тыс. рублей; 2027 год - _____ тыс. рублей. За счет средств местных бюджетов _____ тыс. рублей, в том числе по годам: 2023 год - _____ тыс. рублей; 2024 год – 31,33 тыс. рублей; 2025 год - _____ тыс. рублей; 2026 год - _____ тыс. рублей; 2027 год - _____ тыс. рублей. За счет внебюджетных источников - _____ тыс. рублей, в том числе по годам: 2023 год - _____ тыс. рублей; 2024 год - _____ тыс. рублей; 2025 год - _____ тыс. рублей; 2026 год - _____ тыс. рублей; 2027 год - _____ тыс. рублей. Из общего объема: 1) финансирование мероприятий по благоустройству общественных территорий - _____ тыс. рублей, в том числе по годам: 2023 год - _____ тыс. рублей; 2024 год - _____ тыс. рублей; 2025 год - _____ тыс. рублей; 2026 год - _____ тыс. рублей; 2027 год - _____ тыс. рублей. За счет средств федерального бюджета - _____ тыс. рублей, в том числе по годам: 2023 год - _____ тыс. рублей; 2024 год - _____ тыс. рублей; 2025 год - _____ тыс. рублей; 2026 год - _____ тыс. рублей; 2027 год - _____ тыс. рублей. За счет средств краевого бюджета - _____ тыс. рублей, в том числе по годам: 2023 год - _____ тыс. рублей; 2024 год - _____ тыс. рублей; 2025 год - _____ тыс. рублей; 2026 год - _____ тыс. рублей; 2027 год - _____ тыс. рублей. За счет средств местных бюджетов - _____ тыс. рублей, в том числе по</p>
--	--

	<p>годам:  2023 год - _____ тыс. рублей;  2024 год - _____ тыс. рублей;  2025 год - _____ тыс. рублей;  2026 год - _____ тыс. рублей;  2027 год - _____ тыс. рублей.</p> <p>2) финансирование мероприятий по благоустройству дворовых территорий - _____ тыс. рублей, в том числе по годам:  2023 год - _____ тыс. рублей;  2024 год - _____ тыс. рублей;  2025 год - _____ тыс. рублей;  2026 год - _____ тыс. рублей;  2027 год - _____ тыс. рублей.</p> <p>За счет средств федерального бюджета - _____ тыс. рублей, в том числе по годам:  2023 год - _____ тыс. рублей;  2024 год - _____ тыс. рублей;  2025 год - _____ тыс. рублей;  2026 год - _____ тыс. рублей;  2027 год - _____ тыс. рублей.</p> <p>За счет средств краевого бюджета - _____ тыс. рублей, в том числе по годам:  2023 год - _____ тыс. рублей;  2024 год - _____ тыс. рублей;  2025 год - _____ тыс. рублей;  2026 год - _____ тыс. рублей;  2027 год - _____ тыс. рублей.</p> <p>За счет средств местных бюджетов - _____ тыс. рублей, в том числе по годам:  2023 год - _____ тыс. рублей;  2024 год - _____ тыс. рублей;  2025 год - _____ тыс. рублей;  2026 год - _____ тыс. рублей;  2027 год - _____ тыс. рублей.</p> <p>За счет внебюджетных источников - _____ тыс. рублей, в том числе по годам:  2023 год - _____ тыс. рублей;  2024 год - _____ тыс. рублей;  2025 год - _____ тыс. рублей;  2026 год - _____ тыс. рублей;  2027 год - _____ тыс. рублей;</p> <p>Объемы финансирования подлежат ежегодному уточнению в соответствии с законами о федеральном и краевом бюджетах и решениями представительных органов местного самоуправления о местном бюджете на очередной финансовый год и на плановый период</p>
<p>Ожидаемые результаты реализации Программы</p>	<p>реализация Программы должна обеспечить:</p> <p>1) в качественном выражении:  – формирование системы мониторинга состояния</p>

	<p>благоустройства территорий поселка Масальский;</p> <ul style="list-style-type: none"> <li>- формирование эффективных механизмов взаимодействия органов государственной власти, органов местного самоуправления, институтов гражданского общества, населения по вопросам создания комфортной городской среды;</li> <li>- создание эффективных механизмов вовлечения населения в решение задач по благоустройству территорий поселка Масальский;</li> <li>- формирование системы комплексного благоустройства дворовых и общественных территорий поселка Масальский;</li> <li>- обеспечение информационной открытости процесса формирования и реализации мероприятий по благоустройству дворовых и общественных территорий в поселке Масальский;</li> </ul> <p>2) в количественном выражении:</p> <ul style="list-style-type: none"> <li>- доведение до 100% доли благоустроенных дворовых территорий от общего числа дворовых территорий в поселке Масальский к концу 2027 года;</li> </ul> <p>доведение до 72% доли благоустроенных общественных территорий от общего числа общественных территорий в поселке Масальский к концу 2027 года;</p> <p>доведение до 85% доли граждан, позитивно оценивающих качество и комфорт городской среды, от общего числа граждан Алтайского края, принявших участие в исследованиях (по данным социологических исследований), к концу 2027 года</p>
--	---

## **1. Характеристика текущего состояния сектора благоустройства поселка Масальский**

Основным принципом формирования комфортной городской среды является комплексный подход при создании эффективной системы благоустройства, в том числе за счет реализации мероприятий по благоустройству дворовых территорий многоквартирных домов и муниципальных территорий общего пользования в населенных пунктах с численностью населения более 1000 человек.

Уровень благоустройства определяет комфортность проживания граждан и является одной из проблем, требующих ежедневного внимания и эффективных решений, включающих комплекс мероприятий по инженерной подготовке и обеспечению безопасности, озеленению и устройству покрытий, освещению, размещению малых архитектурных форм и объектов монументального искусства.

. Муниципальное образование Масальский сельсовет Локтевского района расположена на юго-западе Алтайского края, в восточной части района и имеет границы; на севере - с Кировским и Второкаменским сельсоветами Локтевского района, на востоке - с Третьяковским районом, на юге – с Ермошихинским и Золотухинским сельсоветами Локтевского района, на западе – с Самарским сельсоветом Локтевского района.

В состав МО Масальский сельсовет входит п.Масальский, являющейся центром образования, с.Антошиха и с.Кучеровка.

Площадь муниципального образования в прежних границах составляет 17743 га. Посёлок Масальский расположен в 31 км от районного центра г.Горняка и в 360 км от г.Барнаула. С другими городами и районами края МО Масальский сельсовет связан автомобильными дорогами и железнодорожным транспортом. На территории поселения присутствуют земли под возделывание сельскохозяйственных культур, земли занятые личным подсобным хозяйством. Климат резко-континентальный, от - 40 С о зимой до + 38 С о летом. Количество осадков - 365 мм. Почвы - преимущественно суглинистые. Преобладающая растительность - степная (злаки, полыни). Поселок Масальский был основан в 1920 году, численность населения 1845 человек.

Жилищный фонд на территории муниципалитета составляет 44,7 тыс. кв.метра, (423 жилых дома). Обеспеченность населения жилищным фондом составляет 22,15 кв.м на одного жителя. Жильё оснащено водоснабжением, местной канализацией.

Социальная инфраструктура находится в основном в радиусе пешеходной доступности. В то же время значительная часть данных объектов сосредоточена в центральной части села. Здесь же расположена зона коммерческо-торгового назначения. В настоящее время в поселке имеется: Администрация Масальского сельсовета Локтевского района Алтайского края, - «Масальская средняя (полная) общеобразовательная школа», - почтовое отделение связи,, - библиотека, - Масальский ФАП,- отделение сбербанка- Сельский Дом Культуры- Масальский психо-неврологический интернат - магазин «Ассорти вкуса» - магазин «Сервис» - - магазин «Импульс» - магазин «Виктория», СПК «Искра», ИП Волженин Н.Г. ООО «Транзит», Детский сад «Золотая рыбка», Масальская железно-дорожная станция. ООО «Масальское ТС», Масальская ДСФ, ООО Торговый дом «Нерудная компания каменское».

Озеленение села в основном произведено на усадьбах жилых домов. Зеленые насаждения размещаются на территориях школы, администрации села. Цветники и клумбы разбиты у администрации села, школы, детского сада, Масальского ФАПА, мемориала, психо-неврологического интерната.

В целом историко-культурный потенциал муниципального образования, дополненный природными и производственно-хозяйственными достопримечательностями, представляет основу для экскурсионно-познавательного туризма, дает пищу для научного изучения особенностей развития, истории, культуры. На территории поселка расположены памятник погибшим в годы ВОВ.

Уровень транспортного обеспечения существенно влияет на градостроительную ценность территории. В п.Масальский капитальный тип покрытия (асфальтобетон) имеют улицы (ул. Солдатская, ул. Садовая, ул. Новая, ул. Фабричная, ул. Комсомольская, ул.Победы, ул.Советская, ул.Коммунаров, ул. Вокзальная, ул. Первомайская, ул. Заводская, ул. Мира, ул. Молодёжная, ул. Советская, ул. Набережная). Часть улиц и проездов имеют щебеночное и грунтовое покрытие, находятся в неудовлетворительном состоянии и не отвечают нормативным параметрам.

Ливневая канализационная система на территории, как таковая, отсутствует. Существующие ливнестоки требуют капитального ремонта. В ряде мест необходима прокладка новых ливнестоков с целью предупреждения подтопления территории в паводковый период. Следует предусмотреть также очистку стоков ливневой канализации.

Система уличного освещения отсутствует. Поэтому актуальным вопросом является установка световых приборов с внедрением нового поколения светотехнического оборудования, отвечающего современным требованиям по дизайну, экономичности и антивандальности, в которых используются высокоэкономичные, с продолжительным сроком службы и высокой световой отдачей источники.

Инвентаризация дворовой территории многоквартирного дома показала, что дворовая территория требует выполнения работ по благоустройству. Дом введен в эксплуатацию более 30 лет назад. Элементы благоустройства дворовой территории данного дома, а также дворовый проезд имеют значительный физический износ и требуют капитального ремонта либо устройства покрытия. Придомовая территория не оборудована скамейками, урнами, отсутствует освещение территории. Отсутствует универсальная спортивная площадка.

Вместе с тем отдельные общественные территории требуют модернизации, нуждаются в ремонте и реконструкции. Целью этого направления является создание комфортных условий для отдыха жителей и гостей поселка путем организации и обустройства объектов уличной игровой, спортивно - развивающей, досуговой и естественной природной рекреационной инфраструктуры в шаговой доступности в условиях сложившейся жилой застройки. Для организации новых мест отдыха граждан необходимо обустройство зоны отдыха - рекреационные центры, которые включают в себя зоны активного и пассивного отдыха.

Учитывая сложность проблем и необходимость выработки комплексного и системного решения, обеспечивающего кардинальное улучшение качества жизни населения, представляется наиболее эффективным решать существующие проблемы в рамках муниципальной Программы, которая позволит благоустроить облик поселка Масальский, улучшить экологическую обстановку, создать условия для комфортного и безопасного проживания и отдыха жителей посёлка.

## **2. Приоритеты реализуемой муниципальной политики в сфере благоустройства, цели, задачи, сроки реализации и описание основных ожидаемых конечных результатов Программы**

### **2.1. Приоритеты муниципальной политики в сфере благоустройства**

Право граждан на благоприятную окружающую среду закреплено в основном Законе государства - Конституции Российской Федерации.

Муниципальная Программа разработана с учетом Методических рекомендаций по подготовке государственных (муниципальных) программ формирования современной городской среды в рамках реализации приоритетного проекта "Формирование комфортной городской среды на 2018-2022 годы", утвержденных



Приказом Министерства строительства и жилищно-коммунального хозяйства Российской Федерации от 06.04.2017 № 691/пр, государственной программы Алтайского края «Формирование современной городской среды» на 2018-2022 годы, утвержденной постановлением правительства Алтайского края от 31.08.2017 №326.

Одним из главных приоритетов развития поселенческой территорий является создание благоприятной для проживания населения и ведения экономической деятельности городской среды.

Благоустройство является составляющей городской среды, которая формирует комфорт, качество и удобство жизни граждан.

Исходя из приоритетов региональной политики основным приоритетом муниципальной политики в сфере благоустройства является создание условий для системного повышения качества и комфорта городской среды путем реализации комплекса первоочередных мероприятий по благоустройству общественных и дворовых территорий, территорий, на которых расположены объекты недвижимого имущества, находящиеся в собственности юридических лиц и требующие благоустройства, а также территорий, на которых расположены индивидуальные жилые дома, подлежащие благоустройству в соответствии с требованиями правил благоустройства, утвержденных в муниципальном образовании Масальский сельсовет.

Приведение уровня благоустройства отдельных территорий до уровня, соответствующего современным требованиям, обуславливает необходимость принятия муниципальной Программы.

## **2.2. Цель и задачи Программы**

Целью Программы является создание благоприятных условий жизнедеятельности населения поселка Масальский, повышение качества и комфорта городской среды. Указанная цель соответствует целевым ориентирам, определенным государственной программой Алтайского края «Формирование современной городской среды» на 2018-2022 годы, утвержденной постановлением правительства Алтайского края от 31.08.2017 №326.

Достижение цели Программы будет осуществляться посредством решения следующих задач:

- повышение уровня благоустройства общественных и дворовых территорий на территории поселка Масальский
- повышение уровня вовлеченности заинтересованных лиц в реализацию мероприятий по благоустройству территорий поселка Масальский.

## **2.3. Прогноз ожидаемых результатов реализации Программы**

Прогнозируемые конечные результаты реализации Программы предусматривают повышение уровня благоустройства территории поселка Масальский, улучшение санитарного содержания территорий, экологической безопасности населенного пункта.

В результате реализации Программы ожидается создание условий, обеспечивающих комфортные условия для работы и отдыха населения на территории поселка Масальский.

Основными ожидаемыми результатами деятельности по реализации Программы должны стать:

в качественном выражении:

- формирование системы мониторинга состояния благоустройства территорий поселка Масальский посредством инвентаризации;
- формирование эффективных механизмов взаимодействия органов государственной власти, органов местного самоуправления, институтов гражданского общества, населения по вопросам создания комфортной городской среды;
- создание эффективных механизмов вовлечения населения в решение задач по благоустройству территорий поселка Масальский;
- формирование системы комплексного благоустройства дворовых и общественных территорий поселка Масальский;
- обеспечение информационной открытости процесса формирования и реализации мероприятий по благоустройству дворовых и общественных территорий в поселка Масальский;

в количественном выражении:

- доведение до 100% доли благоустроенных дворовых территорий от общего числа дворовых территорий в поселке Масальский к концу 2022 года;
- доведение до 72% доли благоустроенных общественных территорий от общего числа общественных территорий в поселке Масальский к концу 2027 года;
- доведение до 85% доли граждан, позитивно оценивающих качество и комфорт городской среды, от общего числа граждан Алтайского края, принявших участие в исследованиях (по данным социологических исследований), к концу 2027 года.

Сведения об индикаторах и их значениях приведены в приложении 1 к Программе.

## **2.4. Сроки и этапы реализации Программы**

Реализация Программы будет осуществляться в период с 2023 по 2027 год без деления на этапы.

## **3. Перечень программных мероприятий Программы**

### **3.1. Обобщенная характеристика мероприятий Программы**

Перечень мероприятий муниципальной Программы определен исходя из необходимости достижения ожидаемых результатов ее реализации и из полномочий и функций по благоустройству Администрации сельсовета.

В ходе реализации Программы предусматривается организация и проведение следующих мероприятий:

- благоустройство дворовых территорий многоквартирных домов;
- установка универсальной спортивной площадки;
- благоустройство территорий общего пользования поселка Масальский;

Основное мероприятие Программы направлено на решение основных задач Программы.

Выполнение мероприятий Программы позволит к 2027 году обеспечить благоустройство всех дворовых территорий исходя из минимального перечня работ и общественных территорий муниципальных образований, признанных по результатам инвентаризации нуждающимися в благоустройстве и подлежащих благоустройству в период действия Программы.

Перечень мероприятий представлен в приложении 2 к Программе.

Мероприятия по инвентаризации дворовых территорий, общественных территорий, территорий, находящихся в ведении юридических лиц и индивидуальных предпринимателей, территорий индивидуальной жилой застройки проводятся инвентаризационной комиссией, утверждённой постановлением Администрации сельсовета.

Работы по инвентаризации могут выполняться с привлечением специализированных организаций.

### **3.2. Перечень работ по благоустройству территории общего пользования населения**

Благоустройство общественных территорий включает в себя проведение работ на территории общего пользования, которыми беспрепятственно пользуется неограниченный круг лиц соответствующего функционального назначения (площади, набережные, улицы, пешеходные зоны, скверы, парки, иные территории).

Работы по благоустройству территорий общего пользования населения могут проводиться по следующим направлениям:

- озеленение территорий;
- сопряжение поверхности (к элементам сопряжения поверхностей обычно относят различные виды бортовых камней, пандусы, ступени, лестницы);
- ограждение (ограждение газонов, палисадников, детских, игровых, спортивных площадок, парковок, ограждений, отделяющих территорию от проезжих частей дорог);
- водные устройства (к водным устройствам относятся фонтаны, питьевые фонтанчики, бюветы, родники, декоративные водоемы);
- уличное коммунально-бытовое оборудование (контейнеры, урны);
- уличное техническое оборудование (к уличному техническому оборудованию относятся: укрытия таксофонов, банкоматы, интерактивные информационные терминалы, почтовые ящики, автоматы по продаже воды и др., торговые палатки, элементы инженерного оборудования (подъемные площадки для инвалидов колясок, смотровые люки, решетки дождеприемных колодцев, вентиляционные шахты подземных коммуникаций, шкафы телефонной связи и т.п.));

- площадки (для игр детей, отдыха взрослых, занятий спортом, установки мусоросборников, выгула и дрессировки собак, стоянок автомобилей);
- освещение и осветительное оборудование (функциональное, архитектурное и информационное освещение);
- малые архитектурные формы, городская мебель;
- пешеходные коммуникации (тротуары, аллеи, дорожки, тропинки);
- транспортные проезды;
- иные виды работ.

Адресный перечень всех общественных территорий, нуждающихся в благоустройстве и подлежащих благоустройству в 2018-2022 году (приложение 4), формируется исходя из физического состояния общественной территории определенной по результатам инвентаризации общественной территории, проведенной в порядке, установленном постановлением Администрацией сельсовета.

В первоочередном порядке входят пространства, благоустройство которых будет иметь наибольший эффект с точки зрения создания удобств для граждан, повышения привлекательности села для гостей и развития предпринимательства. Очередность благоустройства определяется в порядке поступления предложений заинтересованных лиц, в соответствии с порядком и сроком представления, рассмотрения и оценки предложений заинтересованных лиц о включении общественной территории в муниципальную Программу, с учетом результатов общественного обсуждения.

Мероприятия по благоустройству общественных территорий проводятся с учетом необходимости обеспечения физической, пространственной и информационной доступности зданий, сооружений, дворовых территорий для инвалидов и других маломобильных групп населения.

Дизайн-проект благоустройства общественной территории, в которые включается текстовое и визуальное описание, в том числе его концепция и перечень (в том числе визуализированный) элементов благоустройства, предлагаемых к размещению на соответствующей территории, утверждается постановлением Администрации сельсовета в срок не позднее 01 марта года реализации Программы с учетом их обсуждения.

Порядок разработки, обсуждения с заинтересованными лицами и утверждения дизайн-проекта благоустройства территорий, включенной в муниципальную Программу установлен приложением 9 к Программе.

### **3.3. Перечень работ по благоустройству дворовых территорий многоквартирных домов**

Благоустройство дворовой территорией понимается совокупность территорий, прилегающих к многоквартирным домам, с расположенными на них объектами, предназначенными для обслуживания и эксплуатации таких домов, и элементами благоустройства этих территорий, в том числе парковками (парковочными местами), тротуарами и автомобильными дорогами, включая автомобильные

дороги, образующие проезды к территориям, прилегающим к многоквартирным домам.

Благоустройство дворовых территорий многоквартирных домов - включает в себя виды работ, предполагаемые к выполнению, из следующих перечней:

Минимальный перечень работ включает следующие виды работ:

- 1) ремонт дворовых проездов;
- 2) обеспечение освещения дворовых территорий;
- 3) установка скамеек;
- 4) установка урн.

Дополнительный перечень включает следующие виды работ:

- 1) оборудование детских площадок;
- 2) оборудование спортивных площадок;
- 3) обустройство контейнерных площадок;
- 4) оборудование автомобильных парковок;
- 5) устройство (ремонт) дренажных и (или) водоотводных систем дворовых территорий;
- 6) озеленение территорий.

Адресный перечень дворовых территорий многоквартирных домов, нуждающихся в благоустройстве и подлежащих благоустройству в 2018-2022 году (приложение 3), формируется исходя из минимального перечня работ по благоустройству с учетом физического состояния дворовой территории определенной по результатам инвентаризации дворовой территории, проведенной в порядке, установленном постановлением Администрацией сельсовета. Очередность благоустройства определяется в порядке поступления предложений заинтересованных лиц об их участии в выполнении указанных работ.

Очередность благоустройства определяется в порядке поступления предложений заинтересованных лиц об их участии в соответствии с порядком и сроком представления, рассмотрения и оценки предложений заинтересованных лиц о включении дворовой территории в муниципальную Программу, утвержденным постановлением Администрацией сельсовета.

При выполнении видов работ, включенных в минимальный перечень, обязательным является трудовое участие заинтересованных лиц.

Трудовое участие может выражаться в выполнении жителями неоплачиваемых работ, не требующих специальной квалификации:

- подготовка дворовой территории к началу работ, уборка мелкого мусора после производства работ;
- покраска оборудования, бордюрного камня;
- обеспечение благоприятных условий для работы подрядных организаций, выполняющих работы;
- иные виды работ по усмотрению жителей.

Доля трудового участия заинтересованных лиц установлена в размере одного субботника для каждой дворовой территории многоквартирного дома.

Представитель заинтересованных лиц по окончании работ, изложенных в перечне минимальных работ, представляет в Администрацию сельсовета отчет о трудовом

участии жителей многоквартирного дома, территория которого благоустраивалась, с приложением подтверждающих фотоматериалов.

Условием включения дворовой территории в муниципальную Программу является финансовое участие заинтересованных лиц в реализации мероприятий по благоустройству дворовых территорий муниципальной Программы, сформированных исходя из дополнительного перечня работ. Доля финансового участия заинтересованных лиц в этом случае устанавливается в размере 40% от стоимости мероприятий по благоустройству дворовой территории.

Порядок аккумулирования и расходования средств заинтересованных лиц, направляемых на выполнение дополнительного перечня работ по благоустройству дворовых территорий, и механизма контроля за их расходованием приведен в приложении 8 к Программе.

Визуализированный перечень образцов элементов благоустройства предлагаемых к размещению на дворовой территории, нормативная стоимость (единичные расценки) работ по благоустройству дворовых территорий, входящих в минимальный и дополнительный перечни таких работ приведены в приложении 10 к Программе.

Мероприятия по благоустройству дворовых территорий проводятся с учетом необходимости обеспечения физической, пространственной и информационной доступности зданий, сооружений, дворовых территорий для инвалидов и других маломобильных групп населения.

Порядок разработки, обсуждения с заинтересованными лицами и утверждения дизайн-проекта благоустройства дворовой территории, включенной в Программу, предлагаемых к размещению на соответствующей дворовой территории установлен приложением 9 к Программе.

### **3.4. Благоустройство территорий, на которых расположены объекты недвижимого имущества, находящиеся в собственности юридических лиц и индивидуальных предпринимателей**

Под территорией, находящейся в ведении юридических лиц и индивидуальных предпринимателей, понимается территория с расположенными на ней объектами недвижимого имущества (включая объекты незавершенного строительства) и земельными участками, находящимися в собственности (пользовании) юридических лиц и индивидуальных предпринимателей.

По результатам инвентаризации территорий, находящихся в ведении юридических лиц и индивидуальных предпринимателей, Администрацией сельсовета заключаются соглашения с указанными лицами о благоустройстве таких территории не позднее 2027 года за счет средств данных субъектов.

Адресный перечень объектов недвижимого имущества (включая объекты незавершенного строительства) и земельных участков, находящихся в собственности (пользовании) юридических лиц и индивидуальных предпринимателей, подлежащих благоустройству (приложение 5), формируется исходя из физического состояния объектов.

### **3.5. Благоустройство территорий индивидуальной жилой застройки**

Под территорией индивидуальной жилой застройки понимается территория, прилегающая к жилым домам, с расположенными на ней объектами, предназначенными для обслуживания и эксплуатации таких домов, и элементами благоустройства, а также земельные участки, предоставленные для размещения жилых домов.

По результатам инвентаризации территорий индивидуальной жилой застройки Администрацией сельсовета заключаются соглашения с собственниками (пользователями) жилых домов (собственниками (землепользователями) земельных участков) о благоустройстве таких территорий не позднее 2020 года за счет средств данных лиц.

Адресный перечень территорий индивидуальной жилой застройки и земельных участков, предоставленных для их размещения, которые подлежат благоустройству (приложение 6), формируется исходя из физического состояния объектов в соответствии с требованиями правил благоустройства, утвержденных в муниципальном образовании Масальский сельсовет.

### **3.6. Условие о проведении работ по благоустройству обеспечения доступности для маломобильных групп населения**

При формировании объема работ по благоустройству дворовых территорий и территорий общего пользования населения предусматривается возможность использования данных объектов маломобильными группами населения. Работы по созданию комфортных условий обеспечения доступности для маломобильных групп населения будут проведены в соответствии со статьей 15 Федерального закона от 24 ноября 1995 года № 181-ФЗ «О социальной защите инвалидов в Российской Федерации», и в соответствии со сводом правил N СП 59.13330.2012 "Доступность зданий и сооружений для маломобильных групп населения".

## **4. Общий объем финансовых ресурсов, необходимых для реализации Программы**

Финансирование Программы осуществляется за счет средств:

- федерального бюджета - в соответствии с федеральным законом о федеральном бюджете на очередной финансовый год и на плановый период;
- краевого бюджета - в соответствии с законом Алтайского края о краевом бюджете на соответствующий финансовый год и на плановый период и в соответствии с предельным уровнем софинансирования расходных обязательств Алтайского края из федерального бюджета, установленных соглашениями с Министром России на очередной финансовый год;
- местного бюджета - в соответствии с решениями представительных органов местного самоуправления.

**Общий объем финансирования Программы** за счет всех источников финансирования составит \_\_\_\_\_ тыс. рублей, в том числе по годам:

2023 год - \_\_\_\_\_ тыс. рублей; 2026 год - \_\_\_\_\_ тыс. рублей;

2024 год - \_\_\_\_\_ тыс. рублей; 2027 год - \_\_\_\_\_ тыс. рублей.

2025 год - \_\_\_\_\_ тыс. рублей;

За счет средств федерального бюджета \_\_\_\_\_ тыс. рублей, в том числе по годам:

2023 год - \_\_\_\_\_ тыс. рублей; 2026 год - \_\_\_\_\_ тыс. рублей;

2024 год - \_\_\_\_\_ тыс. рублей; 2027 год - \_\_\_\_\_ тыс. рублей.

2025 год - \_\_\_\_\_ тыс. рублей;

За счет средств краевого бюджета \_\_\_\_\_ тыс. рублей, в том числе по годам:

2023 год - \_\_\_\_\_ тыс. рублей; 2026 год - \_\_\_\_\_ тыс. рублей;

2024 год - \_\_\_\_\_ тыс. рублей; 2027 год - \_\_\_\_\_ тыс. рублей.

2025 год - \_\_\_\_\_ тыс. рублей;

За счет средств местных бюджетов \_\_\_\_\_ тыс. рублей, в том числе по годам:

2023 год - \_\_\_\_\_ тыс. рублей; 2026 год - \_\_\_\_\_ тыс. рублей;

2024 год - \_\_\_\_\_ тыс. рублей; 2027 год - \_\_\_\_\_ тыс. рублей.

2025 год - \_\_\_\_\_ тыс. рублей;

За счет внебюджетных источников - \_\_\_\_\_ тыс. рублей, в том числе по годам:

2023 год - \_\_\_\_\_ тыс. рублей; 2026 год - \_\_\_\_\_ тыс. рублей;

2024 год - \_\_\_\_\_ тыс. рублей; 2027 год - \_\_\_\_\_ тыс. рублей.

2025 год - \_\_\_\_\_ тыс. рублей;

**Из общего объема:**

1) финансирование мероприятий по благоустройству общественных территорий - \_\_\_\_\_ тыс. рублей, в том числе по годам:

2023 год - \_\_\_\_\_ тыс. рублей; 2026 год - \_\_\_\_\_ тыс. рублей;

2024 год - \_\_\_\_\_ тыс. рублей; 2027 год - \_\_\_\_\_ тыс. рублей.

2025 год - \_\_\_\_\_ тыс. рублей;

За счет средств федерального бюджета - \_\_\_\_\_ тыс. рублей, в том числе по годам:

2023 год - \_\_\_\_\_ тыс. рублей; 2026 год - \_\_\_\_\_ тыс. рублей;

2024 год - \_\_\_\_\_ тыс. рублей; 2027 год - \_\_\_\_\_ тыс. рублей.

2025 год - \_\_\_\_\_ тыс. рублей;

За счет средств краевого бюджета - \_\_\_\_\_ тыс. рублей, в том числе по годам:

2023 год - \_\_\_\_\_ тыс. рублей; 2026 год - \_\_\_\_\_ тыс. рублей;

2024 год - \_\_\_\_\_ тыс. рублей; 2027 год - \_\_\_\_\_ тыс. рублей.

2025 год - \_\_\_\_\_ тыс. рублей;

За счет средств местных бюджетов - \_\_\_\_\_ тыс. рублей, в том числе по годам:

2023 год - \_\_\_\_\_ тыс. рублей; 2026 год - \_\_\_\_\_ тыс. рублей;

2024 год - \_\_\_\_\_ тыс. рублей; 2027 год - \_\_\_\_\_ тыс. рублей.

2025 год - \_\_\_\_\_ тыс. рублей;

2) финансирование мероприятий по благоустройству дворовых территорий - \_\_\_\_\_ тыс. рублей, в том числе по годам:

2023 год - \_\_\_\_\_ тыс. рублей; 2026 год - \_\_\_\_\_ тыс. рублей;

2024 год - \_\_\_\_\_ тыс. рублей; 2027 год - \_\_\_\_\_ тыс. рублей.



2025 год - \_\_\_\_\_ тыс. рублей;

За счет средств федерального бюджета - \_\_\_\_\_ тыс. рублей, в том числе по годам:

2023 год - \_\_\_\_\_ тыс. рублей;

2026 год - \_\_\_\_\_ тыс. рублей;

2024 год - \_\_\_\_\_ тыс. рублей;

2027 год - \_\_\_\_\_ тыс. рублей.

2025 год - \_\_\_\_\_ тыс. рублей;

За счет средств краевого бюджета - \_\_\_\_\_ тыс. рублей, в том числе по годам:

2023 год - \_\_\_\_\_ тыс. рублей;

2026 год - \_\_\_\_\_ тыс. рублей;

2024 год - \_\_\_\_\_ тыс. рублей;

2027 год - \_\_\_\_\_ тыс. рублей.

2025 год - \_\_\_\_\_ тыс. рублей;

За счет средств местных бюджетов - \_\_\_\_\_ тыс. рублей, в том числе по годам:

2023 год - \_\_\_\_\_ тыс. рублей;

2026 год - \_\_\_\_\_ тыс. рублей;

2024 год - \_\_\_\_\_ тыс. рублей;

2027 год - \_\_\_\_\_ тыс. рублей.

2025 год - \_\_\_\_\_ тыс. рублей;

За счет внебюджетных источников - \_\_\_\_\_ тыс. рублей, в том числе по годам:

2023 год - \_\_\_\_\_ тыс. рублей;

2026 год - \_\_\_\_\_ тыс. рублей;

2024 год - \_\_\_\_\_ тыс. рублей;

2027 год - \_\_\_\_\_ тыс. рублей.

2025 год - \_\_\_\_\_ тыс. рублей;

Объемы финансирования подлежат ежегодному уточнению в соответствии с законами о федеральном и краевом бюджетах и решениями представительных органов местного самоуправления о местном бюджете на очередной финансовый год и на плановый период с учетом прогнозов поступлений доходов бюджета муниципального образования Масальский сельсовет.

Объемы финансирования за счет внебюджетных источников подлежат ежегодному уточнению в соответствии с решениями об участии заинтересованных лиц в финансировании мероприятий Программы.

Предоставление субсидий Администрации сельсовета на реализацию соответствующих муниципальной Программы и мероприятий осуществляется в пределах объемов бюджетных ассигнований, утвержденных бюджетной росписью краевого бюджета на очередной финансовый год.

Принцип софинансирования Программы за счет средств бюджетов различных уровней и внебюджетных источников обеспечивает наибольшую результативность мероприятий настоящей Программы.

## **5. Анализ рисков реализации муниципальной Программы и описание мер управления рисками реализации Программы**

Для успешной реализации Программы большое значение имеет прогнозирование возможных рисков, связанных с достижением основной цели, решением задач, оценка их масштабов и последствий, формирование системы мер по их предотвращению.

Анализ рисков и управление рисками при реализации Программы осуществляет Администрация сельсовета.

В рамках реализации Программы могут быть выделены следующие риски: финансовые, социальные, административные и организационные.

Финансовые риски отнесены к наиболее серьезным и связаны с возникновением бюджетного дефицита и недостаточным уровнем бюджетного финансирования, а также неисполнением заинтересованными лицами своих обязательств по софинансированию мероприятий муниципальной Программы. В целях ограничения рисков подобного рода планируется ежегодная корректировка финансовых показателей программных мероприятий в зависимости от достигнутых результатов, возможна минимизация рисков путем развития механизма государственно-общественного партнерства.

Социальные риски связаны с низкой активностью собственников помещений в многоквартирных домах в реализации мероприятий по подготовке и реализации мероприятий по благоустройству дворовых территорий, отсутствием массовой культуры соучастия в благоустройстве дворовых территорий. В целях ограничения рисков подобного рода планируется проведение информационной, разъяснительной и пропагандистской работы с привлечением средств массовых коммуникаций.

Административные риски связаны с неэффективным исполнением реализации мероприятий муниципальной Программы, что может привести к невыполнению ее цели и задач. Такие риски тесно связаны с организационными рисками, обусловленными ограниченностью кадрового потенциала Администрации сельсовета, что создает препятствия для непрерывного руководства и обеспечения единых подходов к ее реализации среди участников, снижает оперативность и качество выполнения функций по администрированию. В связи с этим предполагается осуществлять оперативное реагирование на выявленные недостатки в процедурах управления, контроля хода выполнения мероприятий и совершенствование механизма текущего управления реализацией Программы, перераспределение организационной и аналитической нагрузки, связанной с реализацией программных мероприятий.

## **6. Механизм реализации Программы**

В рамках реализации муниципальной Программы Администрация сельсовета:

- 1) проводит инвентаризацию уровня благоустройства территорий поселка Масальский с составлением и согласованием паспортов благоустройства (в соответствии с утвержденными на уровне региона формами);
- 2) утверждает и размещает в открытом доступе, в том числе на официальном сайте в сети Интернет муниципального образования Локтевского района
  - а) муниципальную Программу формирования современной городской среды на 2023-2027 годы;
  - б) порядок общественного обсуждения проекта муниципальной Программы, порядок и сроки представления, рассмотрения и

- оценки предложений граждан и организаций о включении объектов благоустройства в муниципальную Программу;
- в) нормативно-правовые акты о создании общественных комиссий;
  - г) порядки аккумулирования и расходования средств заинтересованных лиц, направляемых на выполнение дополнительного перечней работ по благоустройству дворовых территорий, и механизм контроля за их расходованием;
  - д) проводит общественные обсуждения и утверждение норм и правил благоустройства территории муниципального образования Масальский сельсовет, соответствующих требованиям действующего законодательства.

Определение текущего состояния благоустройства территории муниципального образования Масальский сельсовет осуществляется в соответствии с постановлением Администрации Масальского сельсовета от 01.08.2023г. №22/3 «О проведении инвентаризации дворовых территорий, общественных территорий, территорий, находящихся в ведении юридических лиц и индивидуальных предпринимателей, территорий индивидуальной жилой застройки».

Инвентаризация позволяет сформировать адресный перечень всех дворовых территорий, нуждающихся в благоустройстве (с учетом их физического состояния) и подлежащих благоустройству исходя из минимального перечня работ по благоустройству (Приложение 3), адресного перечня всех общественных территорий, нуждающихся в благоустройстве (с учетом их физического состояния) и подлежащих благоустройству (Приложение 4), мероприятий по инвентаризации уровня благоустройства индивидуальных жилых домов и земельных участков, предоставленных для их размещения (Приложение 6), территорией объектов недвижимого имущества (включая объекты незавершенного строительства) и земельных участков, находящихся в собственности (пользовании) юридических лиц и индивидуальных предпринимателей (Приложение 5), создание парка, универсальной спортивной площадки.

По итогам проведения инвентаризации составляются паспорта благоустройства территорий и единый паспорт благоустройства муниципального образования Масальский сельсовет.

Паспорт благоустройства муниципального образования Масальский сельсовет подлежит обязательной ежегодной актуализации Администрацией сельсовета.

В целях реализации муниципальной Программы приняты следующие муниципальные нормативные правовые акты:

- Постановление Администрации Масальского сельсовета от 01.08.2023г. №22/1 «Об утверждении Порядка общественного обсуждения проекта муниципальной программы муниципального образования Масальский сельсовет «Формирование современной городской среды на территории муниципального образования Масальский сельсовет на 2023-2027 годы», предусматривающее в том числе формирование общественной межведомственной комиссии по подготовке и реализации проекта

муниципальной Программы, обсуждения, проведения оценки предложений заинтересованных лиц;

- Постановление Администрации Масальского сельсовета от 01.08.2023г. №22/2 «Об утверждении Порядка представления, рассмотрения и оценки предложений заинтересованных лиц, граждан, организаций о включении дворовой территории, территорий общего пользования и мест массового отдыха населения (городских парков) в муниципальную программу формирования современной городской среды на территории муниципального образования Масальский сельсовет на 2023-2027 годы, подлежащей благоустройству»;
- Постановление Администрации Масальского сельсовета от 01.08.2023г. №22/3 «О проведении инвентаризации дворовых территорий, общественных территорий, территорий, находящихся в ведении юридических лиц и индивидуальных предпринимателей, территорий индивидуальной жилой застройки».

Включение предложений заинтересованных лиц о включении территории общего пользования или дворовой территории многоквартирного дома в Программу осуществляется путем реализации следующих этапов:

- проведения общественного обсуждения Проекта муниципальной Программы;
- рассмотрения и оценки предложений заинтересованных лиц на включение в адресный перечень дворовых территорий многоквартирных домов;
- рассмотрения и оценки предложений граждан, организаций на включение в перечень территорий общего пользования, на которых планируется благоустройство;
- подготовка и утверждение не позднее 1 марта года реализации Программы (с учетом обсуждения с представителями заинтересованных лиц) дизайн - проектов благоустройства дворовых территорий и общественных территорий, включенных в Программу.

Использование финансовых ресурсов будет осуществляться на основании размещения муниципальных закупок в соответствии с действием Федерального закона от 05.04.2013 № 44-ФЗ «О контрактной системе в сфере закупок товаров, работ, услуг для обеспечения государственных и муниципальных нужд».

## **7. Осуществление контроля и координации за ходом выполнения муниципальной Программы**

Ответственным исполнителем и координатором реализации Программы является Администрация сельсовета.

В целях осуществления общественного контроля и координации реализации муниципальной Программы на уровне муниципального образования Масальский сельсовет постановлением Администрации сельсовета утверждена общественная межведомственная комиссия.

Организация деятельности комиссии осуществляется в соответствии с Положением о комиссии по подготовке и реализации муниципальной Программы.

Общественный контроль за формированием и реализацией муниципальной Программы со стороны граждан и организаций осуществляется в процессе обсуждения проекта муниципальной Программы и обсуждения дизайн - проектов. Заинтересованные лица через своего представителя осуществляют контроль над выполнением работ по благоустройству дворовой территории, в том числе промежуточном, и их приемке.

Администрация сельсовета в ходе реализации Программы:

- осуществляет текущее управление и координацию деятельности исполнителей, обеспечивая их согласованные действия по реализации программных мероприятий, по целевому и эффективному использованию финансовых средств;
- осуществляет контроль над выполнением мероприятий Программы;
- с учетом выделяемых средств уточняет целевые показатели и механизм реализации Программы, затраты по программным мероприятиям;
- обеспечивает подготовку документации для проведения закупок;
- обеспечивает осуществление контроля хода выполнения Программы общественной комиссией, включая проведение оценки предложений заинтересованных лиц;
- обеспечивает синхронизацию выполнения работ в рамках Программы с реализуемыми программами строительства (реконструкции, ремонта) объектов недвижимого имущества, инженерных сетей и иных объектов, расположенных на включенных в Программу территориях;
- обеспечивает проведение мероприятий по благоустройству дворовых и общественных территорий с учетом необходимости обеспечения их доступности для инвалидов и других маломобильных групп населения;
- обеспечивает завершение мероприятий муниципальной Программы, на реализацию которых предоставлена субсидия, до 31 декабря года, в котором получена данная субсидия.

Приложение 1  
к актуализированной  
муниципальной программе  
«Формирование современной  
городской среды на территории  
муниципального образования  
Масальский сельсовет на 2023-2027  
годы»

### СВЕДЕНИЯ

О показателях (индикаторах) муниципальной программы «Формирование современной городской среды на территории муниципального образования Масальский сельсовет на 2023-2027 годы»

№ п/п	Наименование показателя (индикатора)	Единица измерения	Значение показателей				
			2023 год	2024 год	2025 год	2026 год	2027 год
	доля благоустроенных дворовых территорий от общего числа дворовых территорий*	%					
	доля благоустроенных общественных территорий от общего числа общественных территорий	%					
	доля граждан, позитивно оценивающих качество и комфорт городской среды, от общего числа граждан проживающих на территории села Мамонтова, принявших участие в исследованиях **	%					

\* Под благоустроенной территорией понимается дворовая территория, благоустроенная в соответствии с минимальным перечнем работ.

\*\* Расчет индикатора осуществляется по данным социологических исследований.



Приложение 2

к актуализированной муниципальной программе «Формирование современной городской среды на территории муниципального образования Масальский сельсовет на 2023-2027 годы»

**ПЕРЕЧЕНЬ**

**мероприятий муниципальной программы «Формирование современной городской среды на территории муниципального образования Масальский сельсовет на 2023-2027 годы»**

№ п/п	Цель, задача, мероприятие	Срок реализации (годы)	Участники программы	Сумма расходов, тыс. руб.					Всего	Источники
				2023 год	2024 год	2025 год	2026 год	2027 год		
	Цель - создание благоприятных условий жизнедеятельности населения поселка Масальский муниципального образования Масальский сельсовет, повышение качества и комфорта городской среды	2023-2027								всего
										в том числе
										федеральный бюджет
										краевой бюджет
										местный бюджет
										внебюджетные источники
	Задача 1. Повышение уровня благоустройства дворовых и общественных территорий села	2023-2027								всего
										в том числе
										федеральный бюджет



										краевой бюджет	
										местный бюджет	
										внебюджетные источники	
Мероприятие 1.1. Благоустройство дворовых и общественных территорий	2023-2027	Министерство, Администрация сельсовета, заинтересованные лица*								всего	
										в том числе	
											федеральный бюджет
											краевой бюджет
											местный бюджет
											внебюджетные источники
Мероприятие 1.2. Проведение инвентаризации благоустройства территорий		Администрация сельсовета, заинтересованные лица*								всего	
										в том числе	
											федеральный бюджет
											краевой бюджет
											местный бюджет
											внебюджетные источники
Мероприятие 1.3. Составление дизайн-проектов	2023-2027	Администрация сельсовета, заинтересованные лица*								всего	
										в том числе	
											федеральный бюджет







благоустройства территорий в соответствии с требованиями правил благоустройства, утвержденных в муниципальном образовании Масальский сельсовет		заинтересованные лица*							федеральный бюджет
									краевой бюджет
									местный бюджет
									внебюджетные источники
Мероприятие 3.2. Благоустройство территорий, на которых расположены объекты недвижимого имущества, находящиеся в собственности юридических лиц и требующие благоустройства, а также территорий, на которых расположены индивидуальные жилые дома	2023-2027	Собственники							средства собственника
Задача 4. повышение уровня вовлеченности заинтересованных лиц в реализацию мероприятий по благоустройству территорий поселка Масальский	2023-2027								всего
									в том числе
									федеральный бюджет
									краевой бюджет
									местный бюджет
							внебюджетные источники		
Мероприятие 4.1.	2023-2027	Администрация							всего

Проведение общественных обсуждений дизайн-проектов благоустройства территорий		сельсовета							в том числе
									федеральный бюджет
									краевой бюджет
									местный бюджет
									внебюджетные источники
Мероприятие 4.2. Привлечение заинтересованных лиц в осуществление контроля благоустройства территорий, участие в комиссии по приемке работ	2023-2027	Администрация сельсовета, заинтересованные лица*							всего
									в том числе
									федеральный бюджет
									краевой бюджет
									местный бюджет
							внебюджетные источники		
Мероприятие 4.3. Проведение социологических исследований оценки гражданами качества и комфорта городской среды	2023-2027	Министерство, Администрация сельсовета, заинтересованные лица*							всего
									в том числе
									федеральный бюджет
									краевой бюджет
									местный бюджет
							внебюджетные источники		
Мероприятие 4.4.	2023-2027	Администрация							всего

Проведение отбора лучших проектов благоустройства для представления на конкурс		сельсовета							в том числе
									федеральный бюджет
									краевой бюджет
									местный бюджет
									внебюджетные источники

\* заинтересованные лица участвуют в реализации Программы по согласованию.

\* \* Объемы финансирования ежегодно уточняются в соответствии с законами о федеральном и краевом бюджетах, решениями органов местного самоуправления о местном бюджете.

Приложение 3  
к актуализированной  
муниципальной программе  
«Формирование современной  
городской среды на территории  
муниципального образования  
Масальский сельсовет на 2023-2027  
годы»

**Адресный перечень дворовых территорий многоквартирных домов,  
подлежащих благоустройству в 2023-2027 году**

<b>№ п/п</b>	<b>Улица</b>	<b>Дом</b>	<b>Примечание</b>
1	Первомайская	1	
2			
3			



Приложение 4  
к актуализированной  
муниципальной программе  
«Формирование современной  
городской среды на территории  
муниципального образования  
Масальский сельсовет на 2023-2027  
годы»

**Адресный перечень всех общественных территорий, подлежащих  
благоустройству в 2023-2027 году**

<b>№ п/п</b>	<b>Улица</b>	<b>Дом</b>	<b>Примечание</b>

Приложение 5

к актуализированной муниципальной программе «Формирование современной городской среды на территории муниципального образования Масальский сельсовет на 2023-2027 годы»

**Адресный перечень, территорией объектов недвижимого имущества (включая объекты незавершенного строительства) и земельных участков, находящихся в собственности (пользовании) юридических лиц и индивидуальных предпринимателей, подлежащих благоустройству в 2023-2027 году**

<b>№ п/п</b>	<b>Улица</b>	<b>Дом</b>	<b>Примечание</b>

Приложение 6

к актуализированной муниципальной программе «Формирование современной городской среды на территории муниципального образования Масальский сельсовет на 2023-2027 годы»

**Адресный перечень, индивидуальных жилых домов и земельных участков, предоставленных для их размещения, подлежащих благоустройству в 2023-2027 году**

<b>№ п/п</b>	<b>Улица</b>	<b>Дом</b>	<b>Примечание</b>

Приложение 7  
к актуализированной  
муниципальной программе  
«Формирование современной  
городской среды на территории  
муниципального образования  
Масальский сельсовет на 2023-2027  
годы»

**Адресный перечень объектов централизованного питьевого водоснабжения  
требующих проведение работ по созданию (восстановлению, реконструкции) в  
2023-2027 году**

<b>№ п/п</b>	<b>Улица</b>	<b>Дом</b>	<b>Примечание</b>

Приложение 8  
к актуализированной  
муниципальной программе  
«Формирование современной  
городской среды на территории  
муниципального образования  
Масальский сельсовет на 2023-2027  
годы»

**Порядок  
аккумуляции и расходования средств заинтересованных лиц,  
направляемых на выполнение дополнительного перечня работ по  
благоустройству дворовых территорий, и механизма контроля за их  
расходованием**

**1. Общие положения**

1.1. Настоящий Порядок аккумуляции и расходования средств заинтересованных лиц, направляемых на выполнение дополнительного перечня работ по благоустройству дворовых территорий, и механизма контроля за их расходованием (далее – Порядок), регламентирует процедуру аккумуляции средств заинтересованных лиц, направляемых на выполнение дополнительного перечня работ по благоустройству дворовых территорий расположенных на территории поселка Масальский, механизм контроля за их расходованием, а также устанавливает порядок и форму участия граждан в выполнении указанных работ.

1.2. Под заинтересованными лицами понимаются управляющие организации, товарищества собственников жилья, жилищные кооперативы и иные специализированные потребительские кооперативы, уполномоченное собственниками лицо (при непосредственном способе управления многоквартирным домом), многоквартирные дома которых подлежат благоустройству.

1.3. Под формой финансового участия понимается доля финансового участия заинтересованных лиц, организаций в выполнении дополнительного перечня работ по благоустройству дворовых территорий в размере 40% от стоимости мероприятий по благоустройству дворовой территории.

**2. Условия аккумуляции и расходования средств**

2.1. В случае включения заинтересованными лицами в дизайн-проект благоустройства дворовой территории работ, входящих в дополнительный перечень работ по благоустройству дворовых территорий, денежные средства заинтересованных лиц перечисляются на лицевой счет «Прочие безвозмездные поступления в бюджеты сельских поселений».

2.2. Администрация сельсовета заключает соглашения с заинтересованными лицами, уполномоченными протоколами общего собрания собственников многоквартирного дома на перечисление доли финансирования для участия в муниципальной Программе. В соглашении определяется порядок и сумма перечисления денежных средств.

Объем денежных средств заинтересованных лиц определяется сметным расчетом по благоустройству дворовой территории.

2.3. Перечисление денежных средств заинтересованными лицами осуществляется до начала работ по благоустройству дворовой территории.

Ответственность за неисполнение заинтересованными лицами указанного обязательства определяется в заключенном соглашении.

2.4. Администрация сельсовета обеспечивает учет поступающих от заинтересованных лиц денежных средств в разрезе многоквартирных домов, дворовые территории которых подлежат благоустройству.

2.5. Администрация сельсовета обеспечивает ежемесячное опубликование на официальном сайте муниципального образования в информационно-телекоммуникационной системе «Интернет» данных о поступивших от заинтересованных лиц денежных средствах в разрезе многоквартирных домов, дворовые территории которых подлежат благоустройству.

Администрация сельсовета ежемесячно обеспечивает направление данных о поступивших от заинтересованных лиц денежных средствах в разрезе многоквартирных домов, дворовые территории которых подлежат благоустройству, в адрес уполномоченной общественной комиссии.

2.6. Расходование аккумулированных денежных средств заинтересованных лиц осуществляется Администрацией сельсовета на финансирование дополнительного перечня работ по благоустройству дворовых территорий, включенного в дизайн-проект благоустройства дворовой территории.

Расходование аккумулированных денежных средств заинтересованных лиц осуществляется в соответствии с условиями соглашения на выполнение работ в разрезе многоквартирных домов, дворовые территории которых подлежат благоустройству.

2.7. Администрация сельсовета осуществляет перечисление средств заинтересованных лиц на расчетный счет подрядной организации, не позднее двадцатого рабочего дня после согласования актов приемки работ (услуг) по организации благоустройства дворовых территорий многоквартирных домов, с лицами, которые уполномочены действовать от имени заинтересованных лиц.

### **3. Контроль за соблюдением условий порядка**

3.1. Контроль за целевым расходованием аккумулированных денежных средств заинтересованных лиц осуществляется Администрацией сельсовета в соответствии с бюджетным законодательством.

3.2. Администрация сельсовета обеспечивает возврат аккумулированных денежных средств заинтересованным лицам в срок до 31 декабря текущего года при условии:

- экономии денежных средств, по итогам проведения конкурсных процедур;
- неисполнения работ по благоустройству дворовой территории многоквартирного дома по вине подрядной организации;
- не предоставления заинтересованными лицами доступа к проведению благоустройства на дворовой территории;
- возникновения обстоятельств непреодолимой силы;
- возникновения иных случаев, предусмотренных действующим законодательством.

Приложение 9  
к актуализированной  
муниципальной программе  
«Формирование современной  
городской среды на территории  
муниципального образования  
Масальский сельсовет на 2023-  
2027 годы»

**Порядок  
разработки, обсуждения с заинтересованными лицами и утверждения дизайн-  
проекта благоустройства территорий, включенной в муниципальную  
Программу**

**1. Общие положения**

1.1. Порядок регламентирует процедуру разработки, обсуждения с заинтересованными лицами и утверждения дизайн-проекта благоустройства дворовой территории многоквартирного дома.

1.2. Порядок представления, рассмотрения и оценки предложений заинтересованных лиц, граждан и организаций о включении дворовой, общественной территории и мест массового отдыха населения в муниципальную Программу, подлежащей благоустройству утвержден постановлением Администрации сельсовета.

1.3. Под дизайн-проектом понимается графический и текстовый материал, включающий в себя визуализированное описание предполагаемого проекта, изображение дворовой территории или общественной территории, представленный в нескольких ракурсах, с планировочной схемой, фото фиксацией существующего положения, с описанием работ, мероприятий, предлагаемых к выполнению и перечня (в том числе в виде соответствующих визуализированных изображений) элементов благоустройства, предлагаемых к размещению на соответствующей дворовой территории (далее – дизайн проект).

Содержание дизайн-проекта зависит от вида и состава планируемых к благоустройству работ. Это может быть как проектная, сметная документация, так и упрощенный вариант в виде изображения дворовой территории или общественной территории с описанием работ и мероприятий, предлагаемых к выполнению и перечня (в том числе в виде соответствующих визуализированных изображений) элементов благоустройства, предлагаемых к размещению на соответствующей территории.

**2. Разработка дизайн-проектов**

2.1. Разработка дизайн-проекта осуществляется с учетом действующих Правил благоустройства муниципального образования Масальский сельсовет, а также действующими строительными, санитарными и иными нормами и правилами.

2.2. Дизайн-проект разрабатывается для каждой дворовой территории и каждой территории общего пользования, подлежащей благоустройству.

2.3. Разработка дизайн-проекта может осуществляться как заинтересованными лицами, так и Администрацией сельсовета, а также совместно. Работы могут выполняться с привлечением специализированных организаций (далее – разработчик).

2.4. Разработка дизайн-проекта осуществляется с учетом минимальных и дополнительных перечней работ по благоустройству дворовой территории, и утвержденных протоколом общего собрания собственников помещений в многоквартирном доме, в отношении которой разрабатывается дизайн-проект.

2.5. Срок разработки дизайн-проекта не позднее 1 марта года реализации Программы с учетом обсуждения с представителями заинтересованных лиц благоустройства дворовых и общественных территорий, включенных в муниципальную Программу

### **3. Обсуждение, согласование и утверждение дизайн-проекта**

3.1. Разработанные дизайн-проекты по благоустройству дворовых территорий выносятся на рассмотрение и утверждение представителям заинтересованных лиц.

3.2. Вовлечение граждан и организаций в процесс обсуждения дизайн-проекта общественной территории для включения в муниципальную Программу осуществляется в соответствии с пунктом 2. «Порядок и механизмы общественного участия в процессе благоустройства» Правил благоустройства на территории муниципального образования Масальский сельсовет Локтевского района Алтайского края.

3.3. В случае отсутствия обращений от граждан поселения о согласовании или о несогласовании дизайн-проекта, предлагаемого к обсуждению, соответствующее решение большинством голосов принимает общественная межведомственная комиссия по подготовке и реализации муниципальной Программы.

3.4. Обсуждение, согласование и утверждение дизайн-проекта осуществляется уполномоченным представителем (представителями) заинтересованных лиц в письменной форме в течение 15 календарный дней.

3.5. Дизайн-проект на благоустройство дворовой территории многоквартирного дома утверждается в двух экземплярах, в том числе один экземпляр передается представителю заинтересованных лиц.



3.6. Утвержденный дизайн-проект подлежит размещению на официальном сайте в сети Интернет муниципального образования Локтевского района.



Приложение 10  
к актуализированной  
муниципальной программе  
«Формирование современной  
городской среды на территории  
муниципального образования  
Масальский сельсовет на 2023-2027  
годы»

**Визуализированный перечень образцов элементов благоустройства  
Нормативная стоимость (единичные расценки) работ по благоустройству дворовых территорий многоквартирных  
домов, включенных в минимальный перечень и дополнительный перечень**

№п/ "	Вид работ (затрат)	Един ицы измер ения	Ориентиров очная стоимость (единичные расценки), рублей	Изображение	Примечание
<b>1.</b>	<b>2.</b>	<b>3.</b>	<b>4.</b>	<b>5.</b>	<b>6.</b>
<b>Минимальный перечень</b>					
<b>1.</b>	<b>Ремонт дворовых проездов</b>				
	Асфальто- бетон 1 слой 5 см.	100 м2	60975,00		
	Асфальто- бетон 2 слоя (6+5 см.)	100 м2	130004,00		
	Планировка территории	100 м2	1729,00		

1.	2.	3.	4.	5.	6.
	Устройство основания из щебня толщиной 15 см	100 м <sup>2</sup>	46149,00		
	Установка бордюрного камня дорожного	100 м.п.	114761,00		
	Установка бордюрного камня тротуарного (поребрик)	100 м.п.	100718,00		
	Ямочный ремонт асфальто-бетонного покрытия	100 м <sup>2</sup>	114422,00		
<b>2.</b>	<b>Установка скамеек</b>				
2.	Лавка Размеры, мм: Н= 320; L= 1970; В= 325	1 шт.	8000,00		<p>Лавка представляет собой сборную конструкцию из каркаса и сиденья. Сборка лавки производится без применения сварки.</p> <p>Используются травмобезопасные колпачковые гайки, болты с радиусными головками, пластиковые заглушки.</p> <p>Каркас лавки цельносварный из стальной трубы мм, стального уголка 40x40 мм. Сиденье лавки выполнено из сосновой доски сечением 30x105 мм. Кромки доски имеют скругление радиусом 5 мм</p>

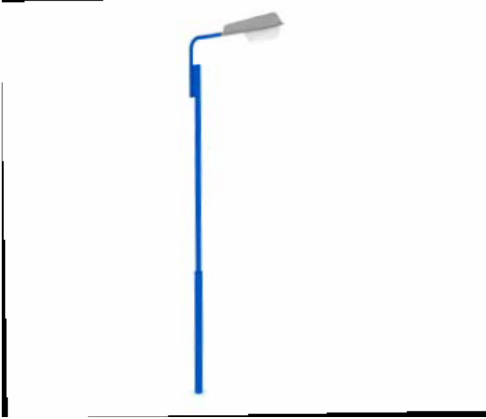
1.	2.	3.	4.	5.	6.
2.	Скамейка	1 шт.	15000,00		Материал - сталь, дерево. Покраска в любой цвет. Длина 1,5 м.
3.	<b>Установка урн</b>				
3.	Урна металлическая Размер 320x320x470 мм	1 шт.	7200,00		Материал – сталь. Покраска в любой цвет
3.	Урна Размеры, мм: Н= 500; L= 350; В= 350;	1 шт.	3902,00		Урна металлическая уличная представляет собой конструкцию из неподвижного каркаса и опрокидывающегося ведра. Металлические детали урны изготовлены полуавтоматической сваркой. Металлические элементы окрашены полиэфирными порошковыми красками, нанесенными электростатическим напылением. Неподвижный каркас урны изготовлен из стальной трубы, профильной трубы и стального листа. Корпус урны изготовлен из стального листа. На дне корпуса отверстия для стока дождевой воды.
4.	<b>Обеспечение освещения дворовых территорий</b>				



1.	2.	3.	4.	5.	6.
4.	Опора освещения Размеры, мм: H= 5000;	1 опора	24000,00		<p>Опора освещения предназначена для установки на детских игровых и спортивных площадках. Металлические детали изготовлены полуавтоматической сваркой. Металлические элементы окрашены полиэфирными порошковыми красками, нанесенными электростатическим напылением.</p> <p>Опора освещения представляет собой сборную конструкцию из столба освещения и кронштейна для крепления светильника. Столб освещения представляет собой цельносварную конструкцию из стальной трубы. Кронштейн для крепления светильника представляет собой цельносварную конструкцию из стальной трубы и стальной полосы.</p>
4.	Светильник уличный светодиодный	1 шт.	7250,00		<p>Светодиодный фонарь PR-36 Street - светильник высокого качества. PR-36 Street подойдет для освещения небольших пространств, к примеру придомовых участков, небольших складских помещений, маленьких улочек. Степень защиты уличного светодиодного светильника - IP67. PR-36 Street при температуре от -45 до +45 градусов проработает более 70000 часов в режиме нон-стоп.</p>
4.	Уличные фонари «Стрит 55 (d=300)»	1 опора	31500,00		<p>Корпус изготовлен из стали, алюминия, рассеиватель - пластиковый Высота фонаря от 2800мм до 4000мм</p>

1.	2.	3.	4.	5.	6.
4.	Наземный фонарь уличный Exbury 541-42/b-50-5066	1 опора	24000,00		Прочная и надежная конструкция изготовлена из проверенных материалов высокого качества: для изготовления основания использован металл, плафон – из пластика.

### Дополнительный перечень



1.	Оборудование универсальной спортивной площадки				
1.	Обустройство бетонного основания площадки	450м2	900000,00		

1.	2.	3.	4.	5.	6.
1.	Изготовление бесшовного покрытия спортивной площадки из резиновой крошки, Н=10 мм	450м2	945000,00		
1.	Поробрик по краям площадки	90мп	126000,00		

1.	2.	3.	4.	5.	6.
1.	Баскетбольный щит	2 шт.	134620,00		
1.	Ворота для игры в мини-футбол и гандбол, с противовесами	2 шт.	90000,00		



1.	2.	3.	4.	5.	6.
1.	Стойки волейбольные ZSO, универсальные со стаканами, крышками и механизмом натяжения троса, с сеткой	1 шт.	54000,00		

1.	2.	3.	4.	5.	6.
1.	Вышка судейская универсальная	1 шт.	31790,00		
1.	Ограждение из сетки двойного кручения	94мп	1034000,00		
2.	<b>Озеленение территорий</b>				

1.	2.	3.	4.	5.	6.
2.	<p>Вазон</p> <p>Размеры, мм: H= 450; L= 900; B= 900</p>	1 шт.	4400,00		<p>Экологическая чистота изделий и совершенство форм, предоставляют неограниченные возможности в плане дизайнерского оформления;</p> <p>Универсальность, практичность и простота использования;</p> <p>Долговечность, прочность, пожаробезопасность, высокие эксплуатационные качества.</p> <p>Наиболее распространенный материал, из которого изготавливаются МАФ – это фибробетон изделия не боятся воздействия атмосферных осадков и коррозионных процессов.</p> <p>Положительные качества изделий из фибробетона:</p> <p>вазоны бетонные не испортятся при процессе растяжения;</p> <p>вазоны уличные отличаются ударной прочностью;</p> <p>вазоны из фибробетона не покроются трещинами даже по истечению десятилетий;</p> <p>вазоны уличные - водонепроницаемые;</p> <p>вазоны уличные - пожаростойкие.</p>
2.	<p>Цветочница</p> <p>Размеры, мм: H= 1360; L= 1160; B= 1000</p>	1 шт.	14916,00		<p>Экологическая чистота изделий и совершенство форм, предоставляют неограниченные возможности в плане дизайнерского оформления;</p> <p>Универсальность, практичность и простота использования;</p> <p>Долговечность, прочность, пожаробезопасность, высокие эксплуатационные качества.</p> <p>Наиболее распространенный материал, из которого изготавливаются МАФ – это фибробетон изделия не боятся воздействия атмосферных осадков и коррозионных процессов.</p> <p>Положительные качества изделий из фибробетона:</p> <p>вазоны бетонные не испортятся при процессе растяжения;</p> <p>вазоны уличные отличаются ударной прочностью;</p> <p>вазоны из фибробетона не покроются трещинами даже по истечению десятилетий;</p> <p>вазоны уличные - водонепроницаемые;</p> <p>вазоны уличные - пожаростойкие</p>

1.	2.	3.	4.	5.	6.
2.	Цветочница Размеры, мм: Н= 550; L= 630; В= 630	1 шт.	10450,00		Цветочница предназначена для установки на придомовой территории, игровых площадках и т.п. территориях. Цветочница представляет собой конструкцию из неподвижного каркаса с декоративными накладками и вынимающегося ведра. Металлические детали цветочницы изготовлены полуавтоматической сваркой. Металлические элементы окрашены полиэфирными порошковыми красками, нанесенными электростатическим напылением. Неподвижный каркас цветочницы цельносварный и изготовленным из стальной профильной трубы, стального уголка и стального листа. Ведро цветочницы изготовлено из оцинкованного листа. На ведре установлены 2 ручки. Декоративные накладки изготовлены из сосновой доски. На лицевой стороне накладки имеют скругление по всем кромкам радиусом 5 мм.
2.	Цветочница Размеры, мм: Н= 550; L= 960; В= 630	1 шт.	12980,00		Цветочница предназначена для установки на придомовой территории, игровых площадках и т.п. территориях. Цветочница представляет собой конструкцию из неподвижного каркаса с декоративными накладками и вынимающегося ведра. Металлические детали цветочницы изготовлены полуавтоматической сваркой. Металлические элементы окрашены полиэфирными порошковыми красками, нанесенными электростатическим напылением. Неподвижный каркас цветочницы цельносварный из стальной профильной трубы, стального уголка и стального листа. Ведро цветочницы изготовлено из оцинкованного листа. На ведре установлены 2 ручки. Декоративные накладки изготовлены из сосновой доски. На лицевой стороне накладки имеют скругление по всем кромкам.
2.	Декоративные растения	1 шт.	25,00-180,00		прайс-лист ЗАО "Плодопитомник Лисавенко"
3.	<b>Устройство (ремонт) дренажных и (или) водоотводных систем дворовых территорий;</b>				
3.	Устройство (ремонт) дренажных и (или) водоотводных систем	1 м.	26873,00		

1.	2.	3.	4.	5.	6.
	дворовых территорий				
4.	<b>Обустройство контейнерных площадок</b>				
4.	обустройство контейнерных площадок (2,5*10)	1 площа док	110340,00		